

Документ подписан простой электронной подписью

Информация о владельце:

ФИО: Заболотный Г.И.

Должность: Директор филиала

Дата подписания: 11.09.2024 14:01:36

Уникальный программный ключ:

476db7d4acc3b36ef8130172be235477473d63457266ce26b7e9e40f733b8b08

**МИНОБРНАУКИ РОССИИ**

федеральное государственное бюджетное образовательное учреждение  
высшего образования

**«Самарский государственный технический университет»**

(ФГБОУ ВО «СамГТУ»)

УТВЕРЖДАЮ:

Директор филиала ФГБОУ ВО  
"СамГТУ" в г. Новокуйбышевске

\_\_\_\_\_ / Г.И. Заболотни

" \_\_\_\_ " \_\_\_\_\_ 20\_\_ г.

## РАБОЧАЯ ПРОГРАММА ДИСЦИПЛИНЫ (МОДУЛЯ)

### Б1.В.1.01.05 «Проектирование автоматизированных систем»

<b>Код и направление подготовки (специальность)</b>	15.03.04 Автоматизация технологических процессов и производств
<b>Направленность (профиль)</b>	Автоматизация технологических процессов и производств в отраслях топливно-энергетического комплекса
<b>Квалификация</b>	Бакалавр
<b>Форма обучения</b>	Очная
<b>Год начала подготовки</b>	2024
<b>Институт / факультет</b>	Кафедры филиала ФГБОУ ВО "СамГТУ" в г. Новокуйбышевске
<b>Выпускающая кафедра</b>	кафедра "Электроэнергетика, электротехника и автоматизация технологических процессов" (НФ- ЭЭиАТП)
<b>Кафедра-разработчик</b>	кафедра "Электроэнергетика, электротехника и автоматизация технологических процессов" (НФ- ЭЭиАТП)
<b>Объем дисциплины, ч. / з.е.</b>	288 / 8
<b>Форма контроля (промежуточная аттестация)</b>	Зачет, Экзамен



## Содержание

1. Перечень планируемых результатов обучения по дисциплине (модулю), соотнесенных с планируемыми результатами освоения образовательной программы .....	4
2. Место дисциплины (модуля) в структуре образовательной программы .....	4
3. Объем дисциплины (модуля) в зачетных единицах с указанием количества академических часов, выделенных на контактную работу обучающихся с преподавателем (по видам учебных занятий) и на самостоятельную работу обучающихся .....	4
4. Содержание дисциплины (модуля), структурированное по темам (разделам), с указанием отведенного на них количества академических часов и видов учебных занятий .....	5
4.1 Содержание лекционных занятий .....	5
4.2 Содержание лабораторных занятий .....	5
4.3 Содержание практических занятий .....	5
4.4. Содержание самостоятельной работы .....	5
5. Перечень учебной литературы и учебно-методического обеспечения по дисциплине (модулю) .....	6
6. Перечень информационных технологий, используемых при осуществлении образовательного процесса по дисциплине (модулю), включая перечень программного обеспечения .....	7
7. Перечень ресурсов информационно-телекоммуникационной сети «Интернет», профессиональных баз данных, информационно-справочных систем .....	7
8. Описание материально-технической базы, необходимой для осуществления образовательного процесса по дисциплине (модулю) .....	7
9. Методические материалы .....	8
10. Фонд оценочных средств по дисциплине (модулю) .....	10

## 1. Перечень планируемых результатов обучения по дисциплине (модулю), соотнесенных с планируемыми результатами освоения образовательной программы

Наименование категории (группы) компетенций	Код и наименование компетенции	Код и наименование индикатора достижения компетенции	Результаты обучения (знать, уметь, владеть, соотнесенные с индикаторами достижения компетенции)
Профессиональные компетенции			
Не предусмотрено	ПК-1 Способен принимать участия в обеспечении надёжного и эффективного функционирования автоматизированных систем управления технологическими процессами	ПК-1.2 Принимает участие в исследовании автоматизируемого объекта и подготовке технико-экономического обоснования создания автоматизированной системы управления технологическими процессами	

## 2. Место дисциплины (модуля) в структуре образовательной программы

Место дисциплины (модуля) в структуре образовательной программы: **вариативная часть**

Код компетенции	Предшествующие дисциплины	Параллельно осваиваемые дисциплины	Последующие дисциплины
ПК-1	Автоматизация технологических процессов и производств; Физико-химические основы технологических процессов	Автоматизация технологических процессов и производств; Моделирование систем и процессов; Технологические процессы на предприятиях нефтехимической отрасли; Технологические процессы на предприятиях электроэнергетики	Адаптивные системы управления технологическими процессами; Государственная итоговая аттестация: подготовка к процедуре защиты и защита выпускной квалификационной работы; Производственная практика: преддипломная практика

## 3. Объем дисциплины (модуля) в зачетных единицах с указанием количества академических часов, выделенных на контактную работу обучающихся с преподавателем (по видам учебных занятий) и на самостоятельную работу обучающихся

Вид учебной работы	Всего часов / часов в электронной форме	6 семестр часов / часов в электронной форме	7 семестр часов / часов в электронной форме
<b>Аудиторная контактная работа (всего),</b> в том числе:	128	48	80
Лекции	48	16	32

Практические занятия	48	32	16
Лабораторные работы	32	0	32
<b>Контроль</b>	36	0	36
<b>Итого: час</b>	288	108	180
<b>Итого: з.е.</b>	8	3	5

**4. Содержание дисциплины (модуля), структурированное по темам (разделам), с указанием отведенного на них количества академических часов и видов учебных занятий**

№ раздела	Наименование раздела дисциплины	Виды учебной нагрузки и их трудоемкость, часы				
		ЛЗ	ЛР	ПЗ	СРС	Всего часов
1	Основные сведения о проектировании нового строительства, реконструкции и модернизации промышленных объектов	2	4	0	100	106
2	Схемы автоматизации	8	6	0	92	106
3	Математическое обеспечение верхнего уровня АСУТП	4	0	2	86	92
4	Основные сведения о проектировании нового строительства, реконструкции и модернизации промышленных объектов	2	4	0	100	106
5	Схемы автоматизации	8	6	0	92	106
6	Математическое обеспечение верхнего уровня АСУТП	4	0	2	86	92
	<b>Контроль</b>	0	0	0	0	36
	<b>Итого</b>	28	20	4	556	644

**4.1 Содержание лекционных занятий**

Учебные занятия не реализуются.

**4.2 Содержание лабораторных занятий**

Учебные занятия не реализуются.

**4.3 Содержание практических занятий**

Учебные занятия не реализуются.

**4.4. Содержание самостоятельной работы**

Учебные занятия не реализуются.

## 5. Перечень учебной литературы и учебно-методического обеспечения по дисциплине (модулю)

№ п/п	Библиографическое описание	Ресурс НТБ СамГТУ (ЭБС СамГТУ, IPRbooks и т.д.)
Основная литература		
1	Черепашков, А.А. Компьютерные технологии. Создание, внедрение и интеграция промышленных автоматизированных систем в машиностроении : учеб. пособие / А. А. Черепашков; Самар.гос.техн.ун-т .- 2-е изд..- Самара, 2015.- 134 с..- Режим доступа: <a href="https://elib.samgtu.ru/getinfo?uid=els_samgtu elib 1513">https://elib.samgtu.ru/getinfo?uid=els_samgtu elib 1513</a>	Электронный ресурс
2	Черепашков, А.А. Компьютерные технологии. Создание, внедрение и интеграция промышленных автоматизированных систем в машиностроении : учеб. пособие / А. А. Черепашков; Самар.гос.техн.ун-т .- 2-е изд..- Самара, 2015.- 134 с..- Режим доступа: <a href="https://elib.samgtu.ru/getinfo?uid=els_samgtu elib 1513">https://elib.samgtu.ru/getinfo?uid=els_samgtu elib 1513</a>	Электронный ресурс
Дополнительная литература		
3	Данилушкин, И.А. Аппаратные средства и программное обеспечение систем промышленной автоматизации : учеб.пособие / И. А. Данилушкин; Самар.гос.техн.ун-т.- Самара, 2007.- 205 с..- Режим доступа: <a href="https://elib.samgtu.ru/getinfo?uid=els_samgtu elib 754">https://elib.samgtu.ru/getinfo?uid=els_samgtu elib 754</a>	Электронный ресурс
4	Данилушкин, И.А. Аппаратные средства и программное обеспечение систем промышленной автоматизации : учеб.пособие / И. А. Данилушкин; Самар.гос.техн.ун-т.- Самара, 2007.- 205 с..- Режим доступа: <a href="https://elib.samgtu.ru/getinfo?uid=els_samgtu elib 754">https://elib.samgtu.ru/getinfo?uid=els_samgtu elib 754</a>	Электронный ресурс
5	Немченко, В.И. Разработка информационной подсистемы АСУ ТП : учеб. пособие по курсовому проектированию / В. И. Немченко, Г. Н. Епифанова; Самар.гос.техн.ун-т, Управление и системный анализ в теплоэнергетических и социотехнических комплексов .- 2-е изд., испр. и доп..- Самара, 2017.- 56 с..- Режим доступа: <a href="https://elib.samgtu.ru/getinfo?uid=els_samgtu elib 2852">https://elib.samgtu.ru/getinfo?uid=els_samgtu elib 2852</a>	Электронный ресурс
6	Немченко, В.И. Разработка информационной подсистемы АСУ ТП : учеб. пособие по курсовому проектированию / В. И. Немченко, Г. Н. Епифанова; Самар.гос.техн.ун-т, Управление и системный анализ в теплоэнергетических и социотехнических комплексов .- 2-е изд., испр. и доп..- Самара, 2017.- 56 с..- Режим доступа: <a href="https://elib.samgtu.ru/getinfo?uid=els_samgtu elib 2852">https://elib.samgtu.ru/getinfo?uid=els_samgtu elib 2852</a>	Электронный ресурс
Учебно-методическое обеспечение		
7	Митрошин, В.Н. Однокристалльные микроконтроллеры и цифровые сигнальные процессоры : учеб. пособие / В. Н. Митрошин, А. А. Узенгер; Самар.гос.техн.ун-т, Автоматизация производств и управление транспортными системами.- Самара, 2009.- 131 с..- Режим доступа: <a href="https://elib.samgtu.ru/getinfo?uid=els_samgtu elib 531">https://elib.samgtu.ru/getinfo?uid=els_samgtu elib 531</a>	Электронный ресурс
8	Митрошин, В.Н. Однокристалльные микроконтроллеры и цифровые сигнальные процессоры : учеб. пособие / В. Н. Митрошин, А. А. Узенгер; Самар.гос.техн.ун-т, Автоматизация производств и управление транспортными системами.- Самара, 2009.- 131 с..- Режим доступа: <a href="https://elib.samgtu.ru/getinfo?uid=els_samgtu elib 531">https://elib.samgtu.ru/getinfo?uid=els_samgtu elib 531</a>	Электронный ресурс

Доступ обучающихся к ЭР НТБ СамГТУ ([elib.samgtu.ru](http://elib.samgtu.ru)) осуществляется посредством электронной

информационной образовательной среды университета и сайта НТБ СамГТУ по логину и паролю.

## **6. Перечень информационных технологий, используемых при осуществлении образовательного процесса по дисциплине (модулю), включая перечень программного обеспечения**

Организовано взаимодействие обучающегося и преподавателя с использованием электронной ин-формационной образовательной среды университета.

<b>№ п/п</b>	<b>Наименование</b>	<b>Производитель</b>	<b>Способ распространения</b>
1	Microsoft Office 2007 Open License Academic	Microsoft (Зарубежный)	Лицензионное
2	Windows 10	Microsoft (Зарубежный)	Лицензионное
3	Microsoft Office 2007 Open License Academic	Microsoft (Зарубежный)	Лицензионное
4	Windows 10	Microsoft (Зарубежный)	Лицензионное

## **7. Перечень ресурсов информационно-телекоммуникационной сети «Интернет», профессиональных баз данных, информационно-справочных систем**

<b>№ п/п</b>	<b>Наименование</b>	<b>Краткое описание</b>	<b>Режим доступа</b>
1	Научная электронная библиотека	<a href="http://elibrary.ru/">http://elibrary.ru/</a>	Ресурсы открытого доступа
2	Электронная библиотека трудов сотрудников СамГТУ	<a href="http://lib.samgtu.ru">http://lib.samgtu.ru</a>	Ресурсы открытого доступа
3	Электронно-библиотечная система IPRbooks	<a href="http://www.iprbookshop.ru/">http://www.iprbookshop.ru/</a>	Российские базы данных ограниченного доступа
4	Научная электронная библиотека	<a href="http://elibrary.ru/">http://elibrary.ru/</a>	Ресурсы открытого доступа
5	Электронная библиотека трудов сотрудников СамГТУ	<a href="http://lib.samgtu.ru">http://lib.samgtu.ru</a>	Ресурсы открытого доступа
6	Электронно-библиотечная система IPRbooks	<a href="http://www.iprbookshop.ru/">http://www.iprbookshop.ru/</a>	Российские базы данных ограниченного доступа

## **8. Описание материально-технической базы, необходимой для осуществления образовательного процесса по дисциплине (модулю)**

### **Лекционные занятия**

Лекционная аудитория с мультимедийным оборудованием, аудитория № 403, основной учебный корпус

### **Практические занятия**

Компьютерный класс, аудитория № 101, основной учебный корпус, 28 посадочных мест.

Учебная мебель: 14 столов, 28 стульев для обучающихся, стол и стул преподавателя, доска, 12 компьютерных столов

Помещение оснащено

### **Лабораторные занятия**

Компьютерный класс, лингафонный кабинет, аудитория № 401, основной учебный корпус. 16 посадочных мест

Учебная мебель: 8 столов, 16 стульев, стол и стул преподавателя, доска 18 компьютерных столов

### **Самостоятельная работа**

Компьютерный класс аудитория № 111, основной учебный корпус. 8 посадочных мест

Учебная мебель: 4 стола, 8 стульев для обучающихся, стол и стул для преподавателя, доска, 9 компьютерных столов

## **9. Методические материалы**

### **Методические рекомендации при работе на лекции**

До лекции студент должен просмотреть учебно-методическую и научную литературу по теме лекции с тем, чтобы иметь представление о проблемах, которые будут разбираться в лекции.

Перед началом лекции обучающимся сообщается тема лекции, план, вопросы, подлежащие рассмотрению, доводятся основные литературные источники. Весь учебный материал, сообщаемый преподавателем, должен не просто прослушиваться. Он должен быть активно воспринят, т.е. услышан, осмыслен, понят, зафиксирован на бумаге и закреплен в памяти. Приступая к слушанию нового учебного материала, полезно мысленно установить его связь с ранее изученным. Следя за техникой чтения лекции (акцент на существенном, повышение тона, изменение ритма, пауза и т.п.), необходимо вслед за преподавателем уметь выделять основные категории, законы и определять их содержание, проблемы, предполагать их возможные решения, доказательства и выводы. Осуществляя такую работу, можно значительно облегчить себе понимание учебного материала, его конспектирование и дальнейшее изучение.

Конспектирование лекции позволяет обработать, систематизировать и лучше сохранить полученную информацию с тем, чтобы в будущем можно было восстановить в памяти основные, содержательные моменты. Типичная ошибка, совершаемая обучающимся, дословное конспектирование речи преподавателя. Как правило, при записи «слово в слово» не остается времени на обдумывание, анализ и синтез информации. Отбирая нужную информацию, главные мысли, проблемы, решения и выводы, необходимо сокращать текст, строить его таким образом, чтобы потом можно было легко в нем разобраться. Желательно оставить в рабочих конспектах поля, на которых можно будет делать пометки из рекомендованной литературы, дополняющие материал прослушанной лекции, а также подчеркивающие особую важность тех или иных теоретических положений. С окончанием лекции работа над конспектом не может считаться завершенной. Нужно еще восстановить отдельные места, проверить, все ли понятно, уточнить что-то на консультации и т.п. с тем, чтобы конспект мог быть использован в процессе подготовки к практическим занятиям, зачету, экзамену. Конспект лекции – незаменимый учебный документ, необходимый для самостоятельной работы.



## Методические рекомендации при подготовке и работе на практическом занятии

Практические занятия по дисциплине проводятся в целях выработки практических умений и приобретения навыков в решении профессиональных задач.

Рекомендуется следующая схема подготовки к практическому занятию:

1. ознакомление с планом практического занятия, который отражает содержание предложенной темы;
2. проработка конспекта лекции;
3. чтение рекомендованной литературы;
4. подготовка ответов на вопросы плана практического занятия;
5. выполнение тестовых заданий, задач и др.

Подготовка обучающегося к практическому занятию производится по вопросам, разработанным для каждой темы практических занятий и (или) лекций. В процессе подготовки к практическим занятиям, необходимо обратить особое внимание на самостоятельное изучение рекомендованной литературы.

Работа студентов во время практического занятия осуществляется на основе заданий, которые выдаются обучающимся в начале или во время занятия. На практических занятиях приветствуется активное участие в обсуждении конкретных ситуаций, способность на основе полученных знаний находить наиболее эффективные решения поставленных проблем, уметь находить полезный дополнительный материал по тематике занятий. Обучающимся необходимо обращать внимание на основные понятия, алгоритмы, определять практическую значимость рассматриваемых вопросов. На практических занятиях обучающиеся должны уметь выполнить расчет по заданным параметрам или выработать определенные решения по обозначенной проблеме. Задания могут быть групповые и индивидуальные. В зависимости от сложности предлагаемых заданий, целей занятия, общей подготовки обучающихся преподаватель может подсказать обучающимся алгоритм решения или первое действие, или указать общее направление рассуждений. Полученные результаты обсуждаются с позиций их адекватности или эффективности в рассмотренной ситуации.

## Методические рекомендации при работе на лабораторном занятии

Проведение лабораторной работы делится на две условные части: теоретическую и практическую.

Необходимыми структурными элементами занятия являются проведение лабораторной работы, проверка усвоенного материала, включающая обсуждение теоретических основ выполняемой работы.

Перед лабораторной работой, как правило, проводится технико-теоретический инструктаж по использованию необходимого оборудования. Преподаватель корректирует деятельность обучающегося в процессе выполнения работы (при необходимости). После завершения лабораторной работы подводятся итоги, обсуждаются результаты деятельности.

Возможны следующие формы организации лабораторных работ: фронтальная, групповая и индивидуальная. При фронтальной форме выполняется одна и та же работа (при этом возможны различные варианты заданий). При групповой форме работа выполняется группой (командой). При индивидуальной форме обучающимися выполняются индивидуальные работы.

По каждой лабораторной работе имеются методические указания по их выполнению, включающие необходимый теоретический и практический материал, содержащие элементы и последовательную инструкцию по проведению выбранной работы, индивидуальные варианты заданий, требования и форму отчетности по данной работе.

## Методические рекомендации по выполнению самостоятельной работы

Организация самостоятельной работы обучающихся ориентируется на активные методы овладения знаниями, развитие творческих способностей, переход от поточного к индивидуализированному обучению с учетом потребностей и возможностей обучающегося.

Самостоятельная работа с учебниками, учебными пособиями, научной, справочной литературой, материалами периодических изданий и Интернета является наиболее эффективным методом получения дополнительных знаний, позволяет значительно активизировать процесс овладения информацией,

способствует более глубокому усвоению изучаемого материала. Все новые понятия по изучаемой теме необходимо выучить наизусть и внести в глоссарий, который целесообразно вести с самого начала изучения курса.

Самостоятельная работа реализуется:

- непосредственно в процессе аудиторных занятий;
- на лекциях, практических занятиях;
- в контакте с преподавателем вне рамок расписания;
- на консультациях по учебным вопросам, в ходе творческих контактов, при ликвидации задолженностей, при выполнении индивидуальных заданий и т.д.;
- в библиотеке, дома, на кафедре при выполнении обучающимся учебных и практических задач.

Эффективным средством осуществления обучающимся самостоятельной работы является электронная информационно-образовательная среда университета, которая обеспечивает доступ к учебным планам, рабочим программам дисциплин (модулей), практик, к изданиям электронных библиотечных систем.

## **10. Фонд оценочных средств по дисциплине (модулю)**

Фонд оценочных средств представлен в приложении № 1.

Приложение 1 к рабочей программе дисциплины  
Б1.В.1.01.05 «Проектирование  
автоматизированных систем»

**Фонд оценочных средств  
по дисциплине  
Б1.В.1.01.05 «Проектирование автоматизированных систем»**

<b>Код и направление подготовки (специальность)</b>	15.03.04 Автоматизация технологических процессов и производств
<b>Направленность (профиль)</b>	Автоматизация технологических процессов и производств в отраслях топливно-энергетического комплекса
<b>Квалификация</b>	Бакалавр
<b>Форма обучения</b>	Очная
<b>Год начала подготовки</b>	2024
<b>Институт / факультет</b>	Кафедры филиала ФГБОУ ВО "СамГТУ" в г. Новокуйбышевске
<b>Выпускающая кафедра</b>	кафедра "Электроэнергетика, электротехника и автоматизация технологических процессов" (НФ- ЭЭиАТП)
<b>Кафедра-разработчик</b>	кафедра "Электроэнергетика, электротехника и автоматизация технологических процессов" (НФ- ЭЭиАТП)
<b>Объем дисциплины, ч. / з.е.</b>	288 / 8
<b>Форма контроля (промежуточная аттестация)</b>	Зачет, Экзамен

**Перечень планируемых результатов обучения по дисциплине (модулю),  
соотнесенных с планируемыми результатами освоения образовательной  
программы**

<b>Наименование категории (группы) компетенций</b>	<b>Код и наименование компетенции</b>	<b>Код и наименование индикатора достижения компетенции</b>	<b>Результаты обучения (знать, уметь, владеть, соотнесенные с индикаторами достижения компетенции)</b>
<b>Профессиональные компетенции</b>			
Не предусмотрено	ПК-1 Способен принимать участия в обеспечении надёжного и эффективного функционирования автоматизированных систем управления технологическими процессами	ПК-1.2 Принимает участие в исследовании автоматизируемого объекта и подготовке технико-экономического обоснования создания автоматизированной системы управления технологическими процессами	

**Матрица соответствия оценочных средств запланированным результатам обучения**

<b>Код индикатора достижения компетенции</b>	<b>Результаты обучения</b>	<b>Оценочные средства</b>	<b>Текущий контроль успеваемости</b>	<b>Промежуточная аттестация</b>
<b>Основные сведения о проектировании нового строительства, реконструкции и модернизации промышленных объектов</b>				
ПК-1.2 Принимает участие в исследовании автоматизируемого объекта и подготовке технико-экономического обоснования создания автоматизированной системы управления технологическими процессами				
<b>Схемы автоматизации</b>				
ПК-1.2 Принимает участие в исследовании автоматизируемого объекта и подготовке технико-экономического обоснования создания автоматизированной системы управления технологическими процессами				
<b>Математическое обеспечение верхнего уровня АСУТП</b>				
ПК-1.2 Принимает участие в исследовании автоматизируемого объекта и подготовке технико-экономического обоснования создания автоматизированной системы управления технологическими процессами				

Типовые контрольные задания или иные материалы, необходимые для оценки знаний, умений, навыков и (или) опыта деятельности, характеризующих этапы формирования компетенций в процессе освоения образовательной программы

## ФОНД ТЕСТОВЫХ ЗАДАНИЙ

### 1. Задание {{ 1 }} ТЗ № 1

Какое буквенное обозначение должно быть вписано в функциональную схему автоматизации регулирования температуры печи?

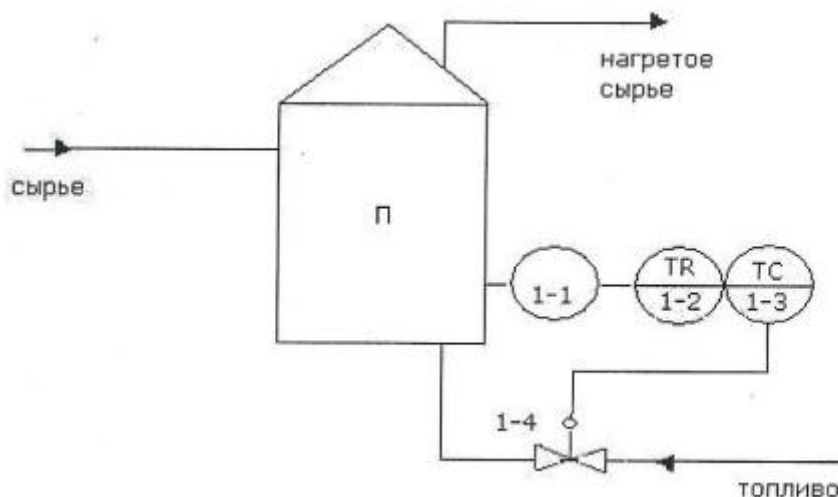

1. TRA
2. TIK
3. TE
2. Регулятор соотношения расходов установленный на щите

Варианты ответов:

- 1.
- 2.
- 3.
- 4.

Ответ:

3. Диафрагма камерная

Варианты ответов:

- 1.
- 2.
- 3.
- 4.

Ответ:

4. Датчик размеров положения с унифицированным токовым сигналом на выходе, установленный по месту:

Варианты ответов:

- 1.
- 2.
- 3.
- 4.

Ответ:

5. Какой буквой обозначается сигнализация показаний?

1. E
2. A
3. R

6. Какую функцию реализует в АСУ, представленный фрагмент схемы автоматизации?

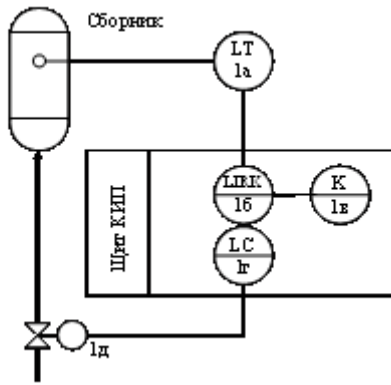

1. Программного регулирования
2. Локального регулирования
3. Цифровое управление

7) Какие функции может реализовать техническое средство, представленное на схеме автоматизации условным обозначением?

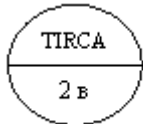

1. Контроль температуры
2. Сигнализация уровня
3. Контроль, регистрация, регулирование и сигнализация температуры

8) Дайте полную функциональную характеристику приведенному фрагменту АСУ?

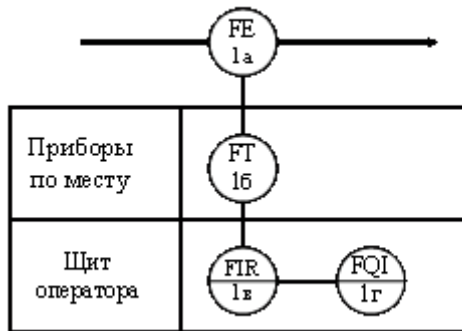

1. Первичный и вторичный преобразователи, вторичный показывающий прибор
2. Первичный и вторичный преобразователи, вторичный показывающий и регистрирующий прибор, интегрирующий и показывающий прибор
3. Первичный и вторичный преобразователи

9) Какие задачи управления решает схема автоматизации, приведенная на рисунке?

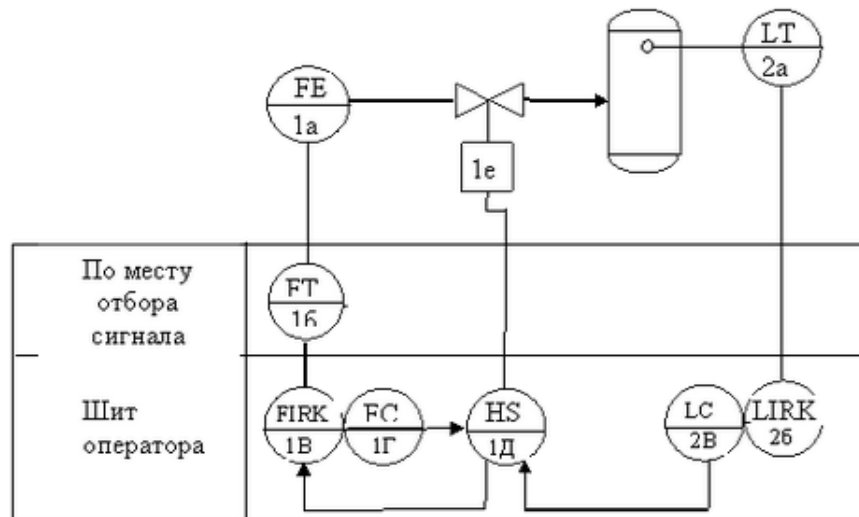

- 1) Ручное управление уровнем

- 2) Ручное управление расходом
- 3) Каскадно-связанное регулирование уровня

10) Какие функции может реализовать техническое средство, представленное на схеме автоматизации условным обозначением?

H<sub>2</sub>SO<sub>4</sub>



1. Контроль, регистрация и сигнализация предельной концентрации кислоты
  2. Регулирование
  3. Сигнализация уровня
- 11) Какое условное обозначение является базовым для обозначения средств автоматизации на схеме автоматизации?

- 1.
- 2.
- 3.
- 4.
- 5.



**ответ**

12) Какую функцию реализует выбранный фрагмент АСУ?

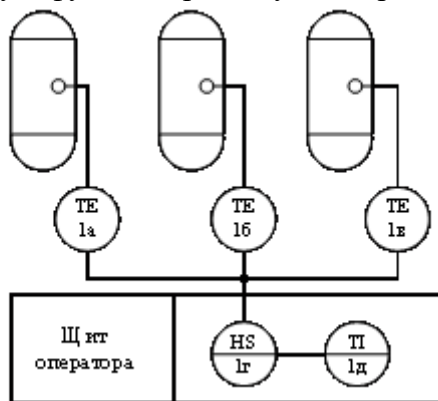

1. Многоточечного контроля температуры
2. Регулирования
3. Первичного преобразования

13) Какую функцию реализует в АСУ, представленный фрагмент схемы автоматизации?

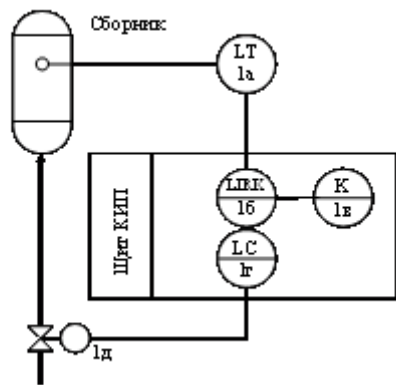

1. Программного регулирования
2. Цифровое управление
3. Супервизорное управление

14) Как обозначается на схемах автоматизации первичный измерительный прибор?

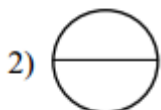

Ответ:

15) Как на схемах автоматизации обозначается прибор, установленный на щите в операторной?

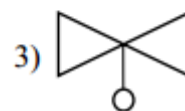
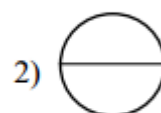
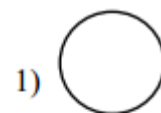

ответ:

16) Какой буквой обозначается сверхвысокий технологический режим?

1. HH
2. L
3. H

17) Какой буквой обозначается сверхнизкий технологический режим?

1. HH
2. LL
3. LA



18) Проектная документация состоит из:

1. Текстовой и графической частей
2. Только графической
3. Только текстовой

19) В состав рабочей документации СА включаются:

1. Прилагаемые документы
2. Рабочие чертежи
3. Рабочие чертежи и прилагаемые документы

20) Для какой категории помещений соответствует характеристика веществ и материалов, находящихся в нем? (по взрывопожарной и пожарной опасности)  
Негорючие вещества и материалы в холодном состоянии

1. А
2. Д
3. Г

21) На сколько классов подразделяются взрывоопасные зоны в зависимости от частоты и длительности присутствия взрывчатой газовой смеси?

1. На 4
2. На 2
3. На 3

22) Что в составе кода IP44 обозначает вторая цифра?

1. Степень защиты оборудования от проникновения внутрь воды
2. Степень защиты оборудования от проникновения внутрь газов
3. Степень защиты оборудования от проникновения внутрь твердых веществ

23) Как должна быть реализована АСУ ТП?

1. Как распределенная система контроля и управления
2. Как иерархическая система контроля и управления
2. Как распределенная, иерархическая, многофункциональная, программируемая автоматизированная система контроля и управления

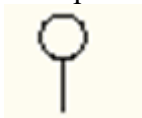

24) Что обозначается знаком  на схеме автоматизации?

1. Прибор, устанавливаемый по месту
2. Прибор, устанавливаемый на щите в операторной
3. Исполнительный механизм

25) Каково условное графическое обозначение аналогового сигнала?

1. А
2. D
3. E

25) Каково условное графическое обозначение дискретного сигнала?

1. А
2. D
3. E

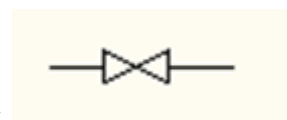

26) Что обозначается знаком  на схеме автоматизации?

1. Контроллер
2. Пневматический исполнительный механизм
3. Задвижка, заслонка

27) Каково условное графическое обозначение программируемого логического контроллера СПАЗ на схемах автоматизации?

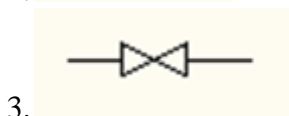
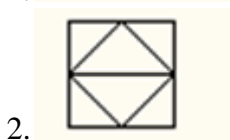

ответ:

28) Как называются линии связи, изображенные на рисунке?

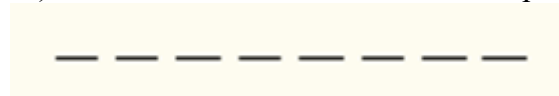

Рисунок

1. Электрические линии
2. Импульсные линии
3. Пневматические линии



29) Что обозначает в логике блокировок?

1. Логическая функция ИЛИ
2. Запоздывание, задержка по заданному времени
3. Логическая функция НЕ

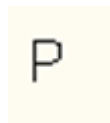

30) Какой вид сигнала обозначается на схемах автоматизации?

1. Токовый
2. Электромагнитный
3. Пневматический

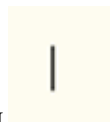

31) Какой вид сигнала обозначается на схемах автоматизации?

1. Токовый
2. Электромагнитный
3. Пневматический

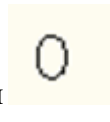

32) Какой вид сигнала обозначается на схемах автоматизации?

1. Токовый
2. Электромагнитный
3. Пневматический

33) Как графически обозначается расходомер на схемах автоматизации?

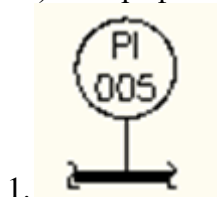

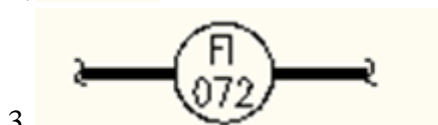
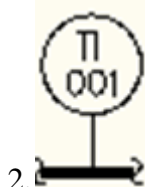

Ответ:

34) Первичный измерительный преобразователь для измерения качества продукта?

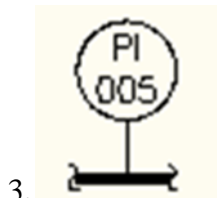
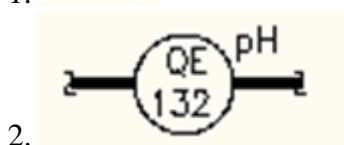

Ответ:



35) Что обозначает на схемах автоматизации?

1. Сигнальная лампа
2. Кнопка управления
3. Преобразователь сигнала



36) Что обозначает на схемах автоматизации?

1. Сигнальная лампа
2. Кнопка управления
3. Преобразователь сигнала

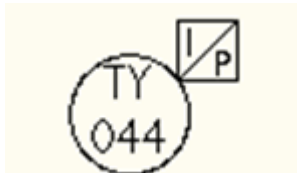

37) Что обозначает на схемах автоматизации?

1. Сигнальная лампа
2. Кнопка управления
3. Преобразователь сигнала

38) Каким графическим знаком обозначается сирена на схемах автоматизации?





2.



3. Ответ:

39) Что изображено на рисунке?



Рисунок

1. Регулятор

2. Показывающий прибор

3. Регистрирующий прибор

40) Каким графическим знаком изображается переключатель на схемах автоматизации?



1.



2.



3. Ответ:

41) Схемы автоматизации выполняют:

1. Развернутым и упрощенным способом

2. Только развернутым способом

3. Только упрощенным способом

42) На схемах пневматических принципиальных буквой Д обозначается:

1. Исполнительный механизм

2. Датчик

3. Ручной задатчик

43) Какая логическая функция изображена ниже?

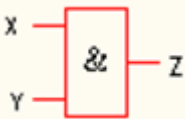

1. ИЛИ

2. НЕ

3. И

44) Какая логическая функция изображена ниже?

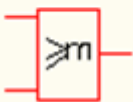

1.ИЛИ

2.НЕ

3.И

45) Какая логическая функция изображена ниже?

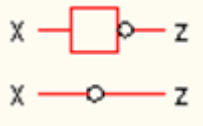

1.ИЛИ

2.НЕ

3.И

46) Каким графическим знаком изображается SR-триггер?

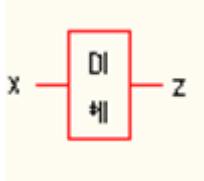

1.

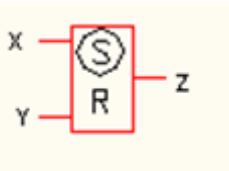

2.

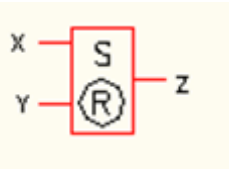

3.

Ответ:

47) Каким графическим знаком изображается RS-триггер?

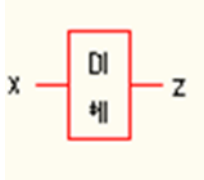

1.

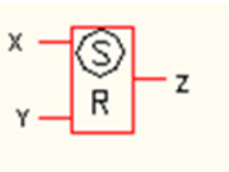

2.

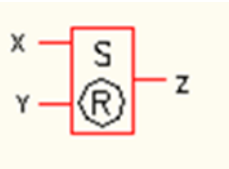

3.

Ответ:

48) Какую логическую функцию характеризуют следующие логические состояния:

Логические состояния

X	Z
0	1
1	0

1.ИЛИ

2.НЕ

3.И

49) Что обозначает буква S в обозначении SR-триггера?

1. Установка памяти

2.Сброс памяти

3.Задержка

50)Что обозначает  на схемах автоматизации?

1.Прерыватель сигнала

2.Переключатель двухпозиционный

3.Переключатель трехпозиционный

51) Объектами проектирования являются изделия

1. технологические процессы

2. организационно технические системы

3.все перечисленное верно

4. все перечисленное неверно

52) Организационно техническая система, состоящая из комплекса средств ... проектирования, взаимодействующего с подразделениями проектной организации, и выполняющая автоматизированное проектирование

1. автоматизации

2.автоматики

3. все перечисленное верно

4.все перечисленное неверно

53)Проектирование-процесс, заключающийся в преобразовании исходного описания объекта в окончательное описание на основе выполнения комплекса работ

1. исследовательского

2. расчетного

3. конструкторского характера.

4. все перечисленное верно

54) Проектирование является широко распространенной деятельностью, направленной на создание проектов;

1. новых машин,

2. приборов,

3.оборудования

4. систем

55)Какие функции может реализовать техническое средство, представленное на схеме автоматизации условным обозначение?

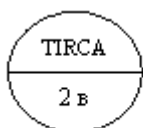

1. Контроль температуры

2. Сигнализация температуры

3. Регистрация технологического параметра
4. Регулирование
5. Контроль, регистрация, регулирование и сигнализация температуры

56) При включении каких устройств сигнализации АСУ ТП одновременно должны срабатывать средства защиты ?

1. Лампочка, гудок, ревун
2. Сирена, гудок, ревун
3. Звонок, сирена, гудок, ревун
4. Лампочка и сирена
5. Лампочка, звонок, сирена, гудок, ревун

57) Для чего предназначаются панели (щиты) и пульта автоматизации?

1. Для размещения блоков питания аппаратуры управления и вспомогательных устройств
2. Для размещения в пунктах управления устройств дистанционного управления технологическими процессами на объекте
3. Для размещения вторичных измерительных приборов, сигнальных устройств, аппаратуры управления и вспомогательных устройств к ним
4. Для удобства монтажа и наладки устройств автоматизации и центрального управления объектом
5. Для снижения затрат на реализацию системы управления технологическими процессами

58) Какие из приведенных обозначений соответствует устройствам сигнализации АСУ, при включении которых одновременно должны срабатывать средства защиты ?

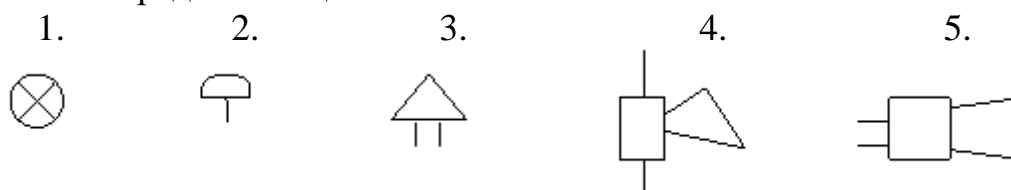

1. Устройства 3-5
2. Устройства 1-5
3. Устройства 1-3
4. Устройства 2 и 3
5. Устройство 1

59) Какое условное обозначение на схеме автоматизации соответствует техническому средству, установленному стационарно на пульте или щите?

- 1.
- 2.
- 3.
- 4.
- 5.

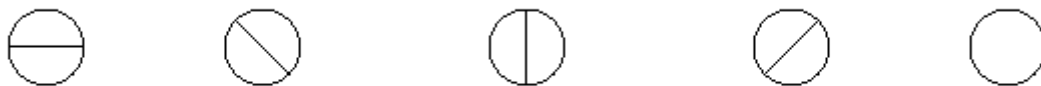

60) Какие виды обеспечений являются необходимыми и достаточными для наладки и эксплуатации АСУ ТП ?

- 1 . Программное
2. Техническое
3. Организационное
4. п.1 и п. 2
5. п. 1-3

61) Дайте полную функциональную характеристику, приведенному фрагменту АСУ

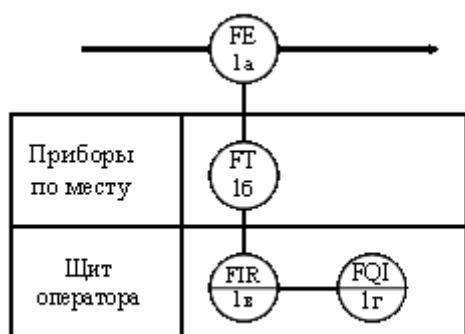

1. Первичный и вторичный преобразователи
2. Первичный и вторичный преобразователи, вторичный показывающий и регистрирующий прибор, интегрирующий и показывающий прибор
3. Вторичный показывающий и регистрирующий прибор, интегрирующий и показывающий прибор
4. Первичный вторичный преобразователи, вторичный показывающий прибор
5. Вторичный преобразователь и интегрирующий

62) Укажите промышленные типы регулирующих органов АСР

1. Клапаны односедельные, двухседельные
2. Клапаны седельные, диафрагмовые и заслонки
3. Клапаны односедельные, двухседельные, диафрагмовые
4. Клапаны односедельные, двухседельные, диафрагмовые и заслонки
5. Клапаны односедельные, двухседельные, заслонки



63) Как выбрать параметры о которых необходимо сигнализировать ?

1. Все параметры, нарушение которых могут привести к аварии или нарушению технологического режима
2. Все параметры, изменения которых могут привести к несчастным случаям
3. Все параметры, изменение которых могут привести к аварии, несчастным случаям или серьезному нарушению технологического режима
4. Все параметры, нарушения которых могут привести к несчастным случаям или серьезному нарушению технологического режима
5. Все параметры, изменения которых могут привести к серьезному нарушению технологического режима.

64) Определите правило, по которому необходимо осуществлять выбор конкретных типов устройств автоматики

1. Для контроля и регулирования одинаковых параметров следует применять приборы одинакового класса
2. Класс точности приборов должен соответствовать технологическим требованиям
3. В условиях запыленных промышленных помещений рекомендуется применять пневматические приборы
4. Следует отдавать предпочтение автоматическим устройствам одного изготовителя
5. Для местного контроля рекомендуют многоточечные приборы

65) Совокупность всех устройств обеспечивающих управление каким-либо объектом, называется.....управления

16) Если функции всех элементов системы управления выполняются различными устройствами без непосредственного участия человека, то система управления называется.....

67) Как определяются исполнительные механизмы по виду используемой энергии?

1. Механические и электрические
2. Гидравлические и электрические
3. Пневматические, масляные и электрические
4. Пневматические и гидравлические
5. Пневматические, гидравлические, электрические

68) Какие виды пневматических клапанов используются в производственных условиях ?

1. Нормальные и нестандартные
2. Открытые и закрытые
3. Нормально открытые и нормально закрытые
4. Запорные и регулирующие
5. Конечно открытые и конечно закрытые

69) В каких случаях следует применять пневматические технические средства автоматизации ?

1. Если объект автоматизации относится к числу пожаро- и взрывоопасных
2. Если объект автоматизации относится к числу взрывоопасных
3. Если объект автоматизации относится к числу пожароопасных
4. Если объект относится к числу электроопасных
5. Если объект относится к числу электро- и взрывоопасных

70) Проектная документация состоит из

1. Текстовой части
2. Технической части
3. Графической части
4. Нормативной части

71) Раздел "Пояснительная записка" должен содержать

1. Решение застройщика
2. Исходные данные
3. Отчетная документация
4. Решение Президента Российской Федерации, Правительства Российской Федерации, органов государственной власти субъектов Российской Федерации и органов местного самоуправления в соответствии с их полномочиями
5. Все ответы верны
6. Нет правильного ответа

72) Текстовые и графические материалы, включаемые в том, комплектуют, как правило, в следующем порядке (расставить по порядку):

1. текстовая часть
2. содержание тома
3. обложка
4. графическая часть (основные чертежи и схемы)
5. состав проектной документации
6. титульный лист

73) К прилагаемым документам относят:

1. рабочую документацию на строительные изделия
2. эскизные чертежи общих видов нетиповых изделий
3. спецификацию оборудования, изделий и материалов
4. опросные листы и габаритные чертежи

5. другие документы предусмотренные соответствующими стандартами СПДС

74) К ссылочным документам относят:

1. спецификацию оборудования, изделий и материалов
2. опросные листы и габаритные чертежи
3. стандарты, в состав которых включены чертежи, предназначенные для изготовления изделий
4. чертежи типовых конструкций, изделий и узлов

75) Какой буквой обозначается сигнализация показаний ?

1. R
2. E
3. A
4. T

76) Какой буквой обозначается высокий технологический режим?

1. HH
2. L
3. H
4. HA

77) Какой буквой обозначается низкий технологический режим?

1. HH
2. L
3. H
4. LA

78) Какой буквой обозначается сверхвысокий технологический режим?

1. HH
2. L
3. H
4. HA

79) Какой буквой обозначается сверхнизкий технологический режим?

1. HH
2. L
3. LL
4. LA

80) Состояния контакта бывают

1. OFF, ON, NORM

2. OFF, ON, NORM, 1, 0
3. OFF, ON
4. OFF, ON, СБРОС, 1, 0

81) Состояния логики бывают

1. OFF, ON, NORM
2. OFF, ON, NORM, 1, 0
3. 1, 0
4. OFF, ON, СБРОС, 1, 0

82) Формирователь одиночного импульса заданной длительности это

1. Прерыватель сигнала
2. Сигнализатор
3. Одновибратор
4. Компаратор

83) Переключатели бывают

1. С пружинным возвратом
2. Двухпозиционный
3. Четырехпозиционный
4. Типа без фиксации
5. Все ответы верны

84) Элемент у которого появление логического входа  $X$  вызывает немедленное появление  $Z$  и исчезновение  $Z$  по истечении времени

1. Кнопочный выключатель
2. Прерыватель сигнала
3. Одновибратор
4. Компаратор
6. Сигнализатор

85) Следующая логика соответствует элементу: Логический выход  $Z$  существует тогда и только тогда, когда существует все логические входы  $X$  и  $Y$

1. ИЛИ
2. НЕ
3. ИЛИ-НЕ
4. И
5. И-НЕ

86) Следующая логика соответствует элементу: Логический выход  $Z$  существует тогда и только тогда, когда существует один или более логических выходов  $X$  и  $Y$

1. ИЛИ
2. НЕ
3. ИЛИ-НЕ
4. И
5. И-НЕ

87) Следующая логика соответствует элементу: Логический выход  $Z$  существует тогда и только тогда, когда логический вход  $X$  отсутствует

1. ИЛИ
2. НЕ
3. ИЛИ-НЕ
4. И
5. И-НЕ

88) В обозначении SR-триггера, буква S обозначает:

1. Сброс памяти
2. Появление логического входа
3. Состояние 0
4. Установка памяти

89) В обозначении SR-триггера, буква R обозначает:

1. Сброс памяти
2. Появление логического входа
3. Состояние 0
4. Установка памяти

90) Функции таймера

1. Память
2. Задержка включения
3. Задержка выключения
4. Установка времени

91) Бывают следующие уровни защиты взрывозащиты электрооборудования

1. Взрывобезопасное
2. Особобезопасное
3. Повышенной надежности против взрыва
4. Рудничное взрывозащищенное

92) Вид взрывозащиты «q» это

1. взрывонепроницаемая оболочка
2. искробезопасная цепь
3. кварцевое заполнение оболочки
4. защита вида «q»

93) Вид взрывозащиты «d» это



1. взрывонепроницаемая оболочка
2. искробезопасная цепь
3. кварцевое заполнение оболочки
4. защита вида «d»

94) Вид взрывозащиты «i» это

1. взрывонепроницаемая оболочка
2. искробезопасная цепь
3. кварцевое заполнение оболочки
4. защита вида «i»

95) Вид взрывозащиты «e» это

1. взрывонепроницаемая оболочка
2. искробезопасная цепь
3. кварцевое заполнение оболочки
4. защита вида «e»

96) Элемент   является

1. Редуктором
2. Электромагнитным приводом
3. Пневматическим исполнительным механизмом
4. Электрический исполнительный механизм, электродвигатель

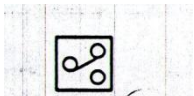
97) Элемент  является:

1. Переключателем трехпозиционным
2. Кнопочным выключателем
3. Переключателем двухпозиционным
4. Компаратор

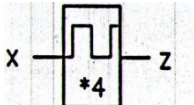
98) Элемент  является

1. Переключателем трехпозиционным
2. Кнопочным выключателем
3. Переключателем двухпозиционным
4. Прерыватель сигнала



99) Элемент является :

1. Лампочка
2. Сигнализатор на дисплее РСУ
3. Звонок
4. Гудок



100) Элемент является

1. Переключатель двухпозиционный
2. Одновибратор
3. Кнопочный выключатель
4. Кнопочный включатель

### Перечень вопросов к экзамену

1. Схемы автоматизации . Правила выполнения.
2. Схемы автоматизации. Условные обозначения приборов и средств автоматизации по ГОСТ21.404-85.
3. Схемы автоматизации. Условные обозначения приборов и средств автоматизации по ANSI/ISA-S5.1-1984.
4. Схемы электрические принципиальные. Правила выполнения.
5. Схемы электрические принципиальные . Условные графические обозначения элементов.
6. Схемы электрические принципиальные. Буквенные коды элементов по Гост 2.710-81.
7. Схемы соединений внешних проводок. Правила выполнения.
8. Планы расположения проводок и средств автоматизации. Правила выполнения.
9. Документация для изготовления щитов и пультов автоматизации. Содержание . Правила выполнения.
10. Рабочая документация СА. Состав и содержание.
11. Рабочая документация СА. Общие данные. Содержание.
12. Логические схемы блокировок и управления. Назначение. Правила выполнения.
13. Логические схемы блокировок и управления. Элементы логики.
14. Схемы пневматические принципиальные. Правила выполнения.
15. Трубные проводки. Классификация проводок.
16. Электрические проводки. Особенности монтажа во взрывоопасных зонах.
17. Электрические проводки. Марки основных контрольных кабелей.
18. Электрические проводки. Основные изделия и материалы для прокладки проводок.
19. Электрические проводки. Требования к монтажу искробезопасных сетей.
20. Помещения управления. Основные требования.
21. Взрывозащита приборов. Основные виды.
22. Нормы безопасности взрывоопасных производств. Система ПАЗ.
23. Нормы безопасности взрывоопасных производств. Системы контроля воздушной среды.

## **Показатели и критерии оценивания сформированности компетенций (промежуточного контроля)**

На этапе промежуточной аттестации используется система оценки успеваемости обучающихся, которая позволяет преподавателю оценить уровень освоения материала обучающимися. Критерии оценивания сформированности планируемых результатов обучения (дескрипторов) представлены в карте компетенции ОПОП.

Форма оценки знаний: оценка - 5 «отлично»; 4 «хорошо»; 3 «удовлетворительно»; 2 «неудовлетворительно». Лабораторные работы, практические занятия, практика оцениваются: «зачет», «незачет». Возможно использование балльно-рейтинговой оценки.

### **Шкала оценивания:**

**«Зачет»** – выставляется, если сформированность заявленных дескрипторов компетенций на 51% и более оценивается не ниже «удовлетворительно» при условии отсутствия критерия «неудовлетворительно». Выставляется, когда обучающийся показывает хорошие знания изученного учебного материала; самостоятельно, логично и последовательно излагает и интерпретирует материалы учебного курса; полностью раскрывает смысл предлагаемого вопроса; владеет основными терминами и понятиями изученного курса; показывает умение переложить теоретические знания на предполагаемый практический опыт.

**«Отлично»** – выставляется, если сформированность заявленных дескрипторов компетенций 85% более (в соответствии с картами компетенций ОПОП) оценивается критериями «хорошо» и «отлично», при условии отсутствия оценки «неудовлетворительно»: студент показал прочные знания основных положений фактического материала, умение самостоятельно решать конкретные практические задачи повышенной сложности, свободно использовать справочную литературу, делать обоснованные выводы из результатов анализа конкретных ситуаций;

**«Хорошо»** – выставляется, если сформированность заявленных дескрипторов компетенций на 61% и более (в соответствии с картами компетенций ОПОП) оценивается критериями «хорошо» и «отлично», при условии отсутствия оценки «неудовлетворительно», допускается оценка «удовлетворительно»: обучающийся показал прочные знания основных положений фактического материала, умение самостоятельно решать конкретные практические задачи, предусмотренные рабочей программой, ориентироваться в рекомендованной справочной литературе, умеет правильно оценить полученные результаты анализа конкретных ситуаций;

**«Удовлетворительно»** – выставляется, если сформированность заявленных дескрипторов компетенций 51% и более (в соответствии с картами компетенций ОПОП) оценивается критериями «удовлетворительно», «хорошо» и «отлично»: обучающийся показал знание основных положений фактического материала, умение получить с помощью преподавателя правильное решение конкретной практической задачи из числа предусмотренных рабочей программой, знакомство с рекомендованной справочной литературой;

**«Неудовлетворительно» «Незачет»** – выставляется, если сформированность заявленных дескрипторов компетенций менее чем 51% (в соответствии с картами компетенций ОПОП): при ответе обучающегося выявились существенные пробелы в знаниях основных положений фактического материала, неумение с помощью преподавателя получить правильное решение конкретной практической задачи из числа предусмотренных рабочей программой учебной дисциплины.

Ответы и решения обучающихся оцениваются по следующим общим критериям: распознавание проблем; определение значимой информации; анализ проблем; аргументированность; использование стратегий; творческий подход; выводы; общая грамотность.



Соответствие критериев оценивания сформированности планируемых результатов обучения (дескрипторов) системам оценок представлено в табл. 11

Таблица 11

### Интегральная оценка

Критерии	Традиционная оценка	Балльно-рейтинговая оценка
5	5	86 - 100
4	4	61-85
3	3	51-60
2 и 1	2, Незачет	0-50
5, 4, 3	Зачет	51-100

Обучающиеся обязаны сдавать все задания в сроки, установленные преподавателем. Оценка «Удовлетворительно» по дисциплине, может выставляться и при неполной сформированности компетенций в ходе освоения отдельной учебной дисциплины, если их формирование предполагается продолжить на более поздних этапах обучения, в ходе изучения других учебных дисциплин.

### Показатели и критерии оценки достижений студентом запланированных результатов освоения дисциплины в ходе текущего контроля и промежуточной аттестации

Оценка, уровень	Критерии
«отлично», повышенный уровень	Студент показал прочные знания основных положений фактического материала, умение самостоятельно решать конкретные практические задачи повышенной сложности, свободно использовать справочную литературу, делать обоснованные выводы из результатов анализа конкретных ситуаций
«хорошо», пороговый уровень	Студент показал прочные знания основных положений фактического материала, умение самостоятельно решать конкретные практические задачи, предусмотренные рабочей программой, ориентироваться в рекомендованной справочной литературе, умеет правильно оценить полученные результаты анализа конкретных ситуаций
«удовлетворительно», пороговый уровень	Студент показал знание основных положений фактического материала, умение получить с помощью преподавателя правильное решение конкретной практической задачи из числа предусмотренных рабочей программой, знакомство с рекомендованной справочной литературой
«неудовлетворительно», уровень не сформирован	При ответе студента выявились существенные пробелы в знаниях основных положений фактического материала, неумение с помощью преподавателя получить правильное решение конкретной практической задачи из числа предусмотренных рабочей программой учебной дисциплины